

муниципальное казённое дошкольное образовательное учреждение
города Новосибирска «Детский сад № 346 общеразвивающего вида с
приоритетным осуществлением интеллектуального развития воспитанников»

ПРИНЯТА:
на педагогическом совете № 1
Протокол № 1
от «29» августа 2022 г.

УТВЕРЖДЕНА:
Заведующей МКДОУ д/с № 346
/Н.Н. Бибановой
«30» августа 2022 г.



Парциальная образовательная программа
«Речевые родники Сибири»

Внесены изменения
Утверждение переименовано
Полное наименование учреждения на русском языке:
муниципальное автономное дошкольное образовательное
учреждение города Новосибирска «Детский сад № 346»
Сокращенное наименование учреждения: МАДОУ д/с № 346
Основание: ЕПРЮА от 09.10.2023г.
Приказ № 97 К-09
от 09.10.2023г.
Заведующей МАДОУ д/с № 346
Н.Н. Бибанова / *Бибу*

Составитель:
воспитатель
М.В. Дударева



Новосибирск

Содержание

Краткое описание Программы	3
Обоснование актуальности и инновационности Программы	4
Цель и задачи парциальной образовательной Программы.....	6
Основные нормативные и стратегические документы, определившие разработку Программы.....	7
Теоретическое и методологическое обоснование Программы	8
Инновационность Программы	11
Участники Программы и адресаты	12
Этапы, содержание и методы реализации Программы.....	12
Особенности парциальной программы по возрастным группам	18
Прогнозируемые конечные (качественные и количественные) результаты Программы относительно адресатов.....	21
Критерии и показатели эффективности реализации Программы	23
Ресурсы (бюджет Программы)	24
Возможные риски при реализации Программы.....	27
Механизмы внутренней оценки эффективности реализации Программы.....	27
Ожидаемые внешние эффекты	28
Результаты реализации Программы.....	28
Перспективы развития Программы.....	29
Библиография	30

Краткое описание Программы

«Воспитание любви к родному краю, к родной культуре, к родному городу, к родной речи – задача первостепенной важности, и нет необходимости это доказывать»

Д.М.Лихачёв

Человек обладает важнейшим даром – это дар слова. Речь человека обогащается и совершенствуется на протяжении всей его жизни. К. Паустовский писал: *«Нет ничего такого в окружающей нас жизни и в нашем сознании, чего нельзя было бы передать русским словом: и звучание музыки, и... блеск красок, и шум садов, и сказочность сновидений, и тяжелое гроыхание грозы, и детский лепет, и заунывный ропот прибоя, и гнев, и великую радость, и скорбь утраты, и ликование победы»*. Помочь освоить это богатство сполна – одна из основных задач педагогики.

Многонационален наш край. По данным Росстат за 2020 год в Новосибирске проживают: русские - 92,8 % общего числа людей, украинцы - 0,92%, узбеки, татары, немцы, таджики, армяне, киргизы, азербайджанцы, белорусы, казахи, корейцы, езиды, евреи, китайцы, цыгане, буряты, тувинцы, чувашаи, грузины, турки, якуты, башкиры, поляки, алтайцы, молдаване и т.д.

Знакомство с литературным наследием и традициями представителей различных национальностей, проживающих на территории Новосибирской области, способствует формированию с ранних лет уважительного отношения к культуре различных народов и народностей. А учитывая, что произведения представителей различных национальностей написаны на русском языке, дети на практике убедятся в объединяющей силе русского языка, который для этих талантливых людей стал родным и любимым.

Парциальная образовательная программа «Речевые родники Сибири» направлена на речевое развитие детей дошкольного возраста на основе овладения русским языком; воспитания любви к малой Родине; знакомства с

литературным наследием земляков и поэтическим творчеством современников, проживающих в нашем суровом крае.

Обоснование актуальности и инновационности Программы

Сегодня объективной реальностью является тот факт, что в некоторых странах ближнего зарубежья, проводится активная и целенаправленная политика по сокращению использования русского языка в сферах государственной деятельности, экономики, науки, образовании и культуры. Противостоять этому возможно только сохраняя и развивая русский язык, как в стране, так и за рубежом. Данное направление стало одним из основных в работе правительства Российской Федерации.

Актуальность данной педагогической деятельности определена необходимостью помочь подрастающему поколению приобщиться к духовным ценностям русского народа на основе творчества местных поэтов. Для детей дошкольного возраста овладение речью влияет на появление и развитие всех остальных видов детской деятельности: общения со сверстниками, познания окружающего мира, исследовательской. От уровня развития речи зависит успешность обучения. При помощи развитой речи ребёнок легко и незаметно для себя входит в окружающий его мир, узнаёт много нового, интересного, может свободно выразить свои мысли и чувства, желания и требования. Поэтому развитие речи – одна из основных педагогических задач.

Инновационность предлагаемой педагогической инициативы обусловлена тем, что речевое развитие дошкольников происходит на основе социокультурных традиций Сибирского края. Это способствует решению важнейшей задачи патриотического воспитания дошкольников – наполнить сердца детей нежностью и гордостью к тем городам и поселкам, где они родились. Мы хотим, чтобы дети полюбили свою страну, свой край, свой город, и поэтому показываем их с привлекательной стороны, ведь нам есть чем гордиться. Впечатления, полученные в детстве, человек пронесёт через всю жизнь. Пусть же одним из самых глубоких впечатлений дошкольников станет знакомство со своей малой родиной через яркие художественные образы, на

русском языке, созданные нашими земляками поэтами. Данная программа предусматривает знакомство с литературным наследием талантливых людей различных национальностей, проживающих на нашей гостеприимной, суровой земле. Так решается ещё одна задача – зарождение и сохранение у детей любви, как к родному языку, так и в некоторых случаях к «чужому» – русскому, как объединяющему всех жителей современной Сибири.

При разработке программы, учитывалось, что главной объединяющей силой народов и народностей в России и Сибири, в частности, является великий и могучий русский язык. Как сказал Чингиз Айтматов в одном из своих интервью: *«Русский язык – объединяющая сила: не на английском же языке я буду говорить с украинцем, грузином, казахом...»*. [15]

Практически в каждой группе есть воспитанники – дети, внуки мигрантов различных национальностей с постсоветского пространства. Для них русский язык не является родным; а вот для детей, потомков переселенцев различных национальностей, проживающих в Сибири многие десятилетия, русский язык уже стал родным; однако в их семьях чтут и уважают традиции и культуру своих предков (немцы, татары и др.). Развитие поликультурного взаимодействия, совершенствование практики освоения детьми, внуками мигрантов русской культуры, русского языка, участие в традиционных народных праздниках, играх детей различных этнических культур способствует процессу интеграции их в образовательное и культурное пространство детского сада, школы, города, сибирского края.

Парциальная программа «Речевые родники Сибири» состоит из трёх разделов (целевого, содержательного, организационного), что соответствует современным требованиям ФГОС ДО.

Имеется рецензия <https://ds346nsk.edusite.ru/sveden/education.html>

Программа базируется на освоении детьми основного программного материала в образовательной области «Речевое развитие», а также помогает в решении задач таких образовательных областей как «Социально-коммуникативное развитие» и «Познавательное развитие».

Цель и задачи парциальной образовательной Программы

Цель программы: создание благоприятных условий для развития у детей дошкольного возраста устной речи и культуры речевого общения с окружающими на основе овладения социокультурным наследием сибиряков.

№	Задачи программы	Процесс решения задач
1	Содействовать развитию речи дошкольников на основе ознакомления с поэзией сибиряков разных поколений и национальностей	<ul style="list-style-type: none">- расширять словарный запас (необходимо обратить особое внимание на развитие смысловой стороны речи – знакомство с многозначными словами, подбор антонимов, синонимов и т.д.);- формировать связную речь, грамматически правильную диалогическую и монологическую речь (в программе предусмотрена театрализация сказок, басен с короткими диалогами, составление рассказа по картинкам и т.д.);- развивать звуковую и интонационную культуру речи, фонематический слух (знакомство с огромным наследием народов Сибири – чистоговорками, пословицами, закличками, народными играми и т.д. способствует формированию у детей хорошего фонематического слуха и правильного звукопроизношения)
2	Способствовать расширению воспитательного потенциала ДОУ посредством знакомства детей с поэтическим творчеством сибиряков и читательского опыта на основе сибирских поэтов XVIII – XXI веков.	<ul style="list-style-type: none">- воспитывать у дошкольников любовь к своей малой Родине (сибирской природе; людям, проживающим в нашем суровом крае, к городу Новосибирску, городам, сёлам Новосибирской области и т.д.);- приобщать детей к традициям, истории и культуре своей малой Родины, своего края, своих земляков на основе поэтического творчества поэтов различных эпох (народных, поэтов 18, 19, 20 и 21 века);- формировать у дошкольников определённый уровень гражданственности; то есть личности, обладающей качествами гражданина – патриота, любящего свой край, свой город, район, двор, семью;- воспитывать у детей чувство патриотизма, гордости за земляков, защищавших своё Отечество;- приобщать детей к русской, национальной культуре с учётом социокультурных традиций сибиряков;- формировать основы духовно-нравственных ценностных ориентиров на основе поэтического творчества земляков;- воспитывать положительное отношение к труду на основе произведений, прославляющих наших земляков-тружеников;- формировать представления об экологических проблемах родного края; учить детей правильно взаимодействовать с природой

3	Воспитывать у детей толерантность, умение работать в команде (театрализация, викторины, квест-игры)
4	Содействовать активизации (в ходе знакомства с сибирскими поэтами) взаимодействия педагогов и родителей для повышения уровня удовлетворенности родителей образовательными услугами учреждения.

Для того чтобы успешно решать эти задачи необходимо создать определённые условия:

- повышение профессионального роста педагогов через изучение культурного и литературного наследия народов Сибири;
- целенаправленная работа педагогов над созданием доброжелательного климата в группе, располагающего к доверительному общению взрослых с детьми;
- взаимодействие с родителями, оказывающими помощь в реализации программы;
- разработка занятий, воспитывающих важные для данного возраста этические понятия – уважение к старшим, дружелюбие, трудолюбие, самоуважение и т.д.;
- взаимодействие с литературными объединениями города Новосибирска и Новосибирской области;
- создание предметно-пространственной среды в соответствии с задачами программы.

Основные нормативные и стратегические документы, определившие разработку Программы

Нормативно-правовой и документальной основой Программы на уровне дошкольного образования являются:

- Закон Российской Федерации «Об образовании» (от 29.12.2012 N 273-ФЗ);
- Федеральный закон от 03.05.2012г. № 46-ФЗ «О ратификации Конвенции о правах инвалидов»;
- Концепция Специального Федерального государственного образовательного стандарта для детей с ограниченными возможностями

- здоровья (авт. Н.Н.Малофеев, О.С.Никольская и др.), М.: Просвещение, 2013г.;
- Федеральный государственный образовательный стандарт дошкольного общего образования;
 - СанПиН, 2.4.2.2821-10 «Гигиенические требования к режиму учебно-воспитательного процесса», СанПиН, 2.4.1.3049-13 «Санитарно-эпидемиологические требования к устройству, содержанию и организации режима дошкольных образовательных организаций»;
 - Конституцией РФ (от 12.12.1993 г.)
 - О создании условий для получения образования детьми с ограниченными возможностями здоровья и детьми-инвалидами. (Письмо МО РФ N АФ-150/06 от 18 апреля 2008 г.);
 - Об основных гарантиях прав ребенка в Российской Федерации (от 24 июля 1998 г. N 124-ФЗ).
 - Конвенцией ООН о правах ребенка (от 15.09.1990 г.).
 - Конвенцией о правах инвалидов (от 13 декабря 2006 года).
 - Конституцией РФ (от 12.12.1993 г.)
 - Локальные акты МКДОУ д/с№346 по организации психолого-педагогического и медико-социального сопровождения детей с ограниченными возможностями здоровья.

Теоретическое и методологическое обоснование Программы

Программа реализуется с учетом возрастных и индивидуальных возможностей каждого ребенка. В основу программы заложены следующие **принципы**:

1. Принцип *культуросообразности* – максимальное использование в воспитании и образовании дошкольников культуру той среды, в рамках которой осуществляется развитие личности ребёнка. Детям предоставляется возможность взглянуть на прошлое и настоящее своего родного края, страны «глазами» земляков, прочувствовать всю глубину их переживаний посредством знакомства с поэзией сибиряков.

2. Принцип *событийности* - организация специальных условий для создания «продукта совместной деятельности». При этом все участники программы: дети, воспитатели, родители проживают значимое событие, получают опыт, знания, проявляют инициативу, самостоятельность, радуются своим успехам и удачам других. Каждый из участников образовательного события – это действительно участник, а не зритель.

3. Принцип *системности и цикличности* - педагог хорошо знает и понимает этапы в овладении детьми речевыми умениями, которые присущи данному возрасту. Используя принцип спирали, вновь и вновь возвращаться к освоению одной темы, но на новом витке. Данный принцип, возможно, соблюдать и при знакомстве с творчеством различных поэтов. Например, стихи поэтессы Натальи Герасимовой можно разделить как по тематике, так и по возрастному восприятию: для второй младшей группы хорошо подойдет «Колыбельная», созвучная народному эпосу, для средней группы - стихи «Под присмотром солнца», «Субботник», а для старшей и подготовительной группы – стихи «Простой сапожник» (подчеркивает: главное в любой профессии – быть профессионалом); «Мама – солнце» (воспитывает любовь к матери) или «Пограничник» - о детской мечте.

Темы ежемесячных занятий подобраны опираясь на цикличность традиционных календарных событий, праздников, значимых дат и праздников народного сибирского календаря.

4. Принцип *вариативности*. Содержание парциальной программы «Речевые родники Сибири» вариативно. При решении поставленных задач с учетом возрастных возможностей, потребностей и интересов детей, по своему желанию или просьбе родителей, педагог производит изменение: заменяет один блок, другим.

Для этого разработаны «Тематический каталог», где произведения сибирских поэтов скомплектованы по выбранной теме (Приложение 1) и «Авторский каталог поэтов-сибиряков» (Приложение 2).

5. Принцип *наглядности*, который просматривается при проведении занятий, экскурсий в музеи детского сада. Реальные предметы, композиции способствуют развитию мыслительных операций у дошкольников, вызывают заинтересованность, обеспечивают понимание и прочное запоминание.

Основополагающими **подходами** к формированию образовательной деятельности в данной программе стали:

- *компетентный подход*, который в данной парциальной программе определяется развитием речевой компетенции, т.е. умением ребенка практически пользоваться родным языком в конкретных ситуациях общения, используя речевые, неречевые (мимика, жесты, движения) и интонационные средства выразительности речи в их совокупности. Речевая компетентность предусматривает лексическую, грамматическую, фонетическую, диалогическую, монологическую и коммуникативную составляющие;
- *системно-деятельностный подход*, обеспечивающий целенаправленное обучение детей; основополагающее при данном подходе – это осуществление перехода от совместной деятельности воспитателя и ребенка к формированию самостоятельной деятельности в процессе решения различных задач при осуществлении поиска;
- *гуманитарный подход*, при котором развитие личности ребенка — это главная цель образовательной деятельности; при проведении КВЕСТ-игр в детском коллективе складываются гуманистические взаимоотношения, при них каждый ребенок осознаёт себя личностью и учится видеть личность в других;
- *культурологический подход*: важнейший при организации образовательного процесса у дошкольников; он предполагает решение поставленных воспитательных задач данной программы на основе культурных традиций, сложившихся в нашем обществе, которые в полном объёме отражены в предлагаемых детям литературных произведениях, лежащих в основе лексической темы.

- *лично-ориентированный подход*, предоставление свободы выбора форм, средств и методов социально-личностного развития, соблюдение принципа комфортности в процессе организации занятий и проведение экскурсий в музее МК ДОУ д/с №346.

Инновационность Программы

Инновационность представленной проблемы заключается в обозначении основных существующих противоречий как для системы общего образования, так для отдельной образовательной организации, так и для отдельного педагога, работающего с детьми дошкольного возраста. К таким противоречиям, на наш взгляд, относятся:

- между необходимостью активно использовать лично-ориентированной технологии в процессе образования детей и уровнем готовности всех участников образовательных отношений к деятельности;
- между потребностями детей дошкольного возраста и содержанием современного образования;
- между требованиями нормативных документов и реалиями образовательного процесса;
- между усложнением современного социального мира и необходимостью успешной социализации в этом мире детей.

Все указанное выше побудило к поискам новых эффективных педагогических практик, применяемых в процессе воспитания, образования и социализации детей.

Степень новизны представленной педагогической инициативы для всех участников образовательных отношений в МКДОУ д/с № 346 видим:

- в понимании важности включения всех детей в процесс воспитания, образования и социализации на каждом этапе дошкольного образования;
- в приобщении подрастающего поколения к духовным ценностям русского народа на основе творчества сибирских поэтов;

- в апробации инновационных подходов при организации работы по развитию речи детей дошкольного возраста.

Участники Программы и адресаты

Основным механизмом реализации Программы «Речевые родники Сибири» в МКДОУ д/с № 346 является правильно структурированное взаимодействие всех специалистов образовательного учреждения, создающее системное сопровождение детей, педагогами различного профиля в образовательном процессе.

Правильно построенное взаимодействие всех педагогов предусматривает:

- комплексность в определении и решении проблем ребёнка, предоставлении ему квалифицированной помощи специалистов разного профиля;
- многоаспектный анализ личностного и познавательного развития ребёнка;
- составление комплексных программ общего развития и при необходимости коррекции отдельных сторон учебно-познавательной, речевой, эмоционально-волевой и личностной сфер ребёнка.

Объединение усилий разных специалистов создает систему сопровождения для эффективного решения проблем каждого ребёнка. Наиболее распространённые и действенные формы организованного взаимодействия специалистов на современном этапе — это консилиумы и службы сопровождения образовательного учреждения, которые предоставляют многопрофильную помощь ребёнку и его родителям (законным представителям), а также образовательному учреждению в решении вопросов, связанных с воспитанием, адаптацией, обучением, развитием, социализацией детей дошкольного возраста.

Этапы, содержание и методы реализации Программы

Программа «Речевые родники Сибири» предполагает выстраивание образовательных ситуаций таким образом, чтобы позволить использовать предлагаемый творческий материал еженедельно в соответствии с тематическим планированием:

- при проведении НОД в области речевое и познавательное развитие;
- при подготовке запланированных праздников (Новый год, 8марта, День Победы и т. д.),
- при оформлении экспозиций, альбомов («Мой город Новосибирск», «Новосибирская область», «Барабинская степь», «Поэты – фронтовики», «Красная книга Новосибирской области и др.) в музее детского сада;
- при проведении конкурсов чтецов;
- во время режимных моментов, самостоятельной деятельности, в совместной деятельности с родителями;
- при проведении «утреннего» и «вечернего круга» и т. п.

Программой предусмотрены различные виды деятельности: выставки (рисунков, поделок, презентаций, выставка-ярмарка); викторины (экологические, литературные, исторические, нравственно-этические, урбанистические).

Этапы формирования образовательных ситуаций разделяются на пять взаимосвязанных частей (Приложение 3):

1. Введение в игровую ситуацию (организация детей).
2. Мотивационно-ориентировочный этап (надо – хочу – могу).
3. Проектирование и решение проблемной ситуации (поисковый этап).
4. Практический этап – выполнение действий, заданий.
5. Рефлексивно-оценочный этап.

При этом в каждой образовательной ситуации решаются и воспитательные задачи. Изучение социокультурного наследия сибиряков, знакомство с народными и авторскими произведениями способствуют развитию у детей культуры общения, формируют нравственные качества, свойственные сибирякам. Приводят к пониманию таких фраз как «сибирский характер», «русский дух». («Вкрест простирания» Гречищев Олег; «Жить было больно, но надо» Александр Денисенко). Говоря словами поэта:

«Из недр веков – да, да – оттуда:
Из уст в уста, из рода в род

Кристаллизировалось чудо –
Язык наш русский и народ!» Василий Закушляк

Правильно организованные образовательные ситуации способствуют успешному овладению дошкольниками речью (диалогической и монологической), коммуникативными навыками, развиваются творческие способности детей в различных видах деятельности: музыкальной, изобразительной, художественно-речевой. Дошкольник при обсуждении стихотворения постепенно учится всё более образно выражать свои эмоции.

Данная программа, основанная на традициях Сибирского края, реализует выполнение ещё одной важной задачи: воспитание культурной личности, формирование культуры общения и речевого этикета. Для дошкольников важно умение не только правильно вести диалог, но и умение выбирать наиболее уместные по смыслу и ситуации высказывания. Обсуждая с детьми различные произведения сибиряков, мы тем самым формируем у дошкольника эстетическое, чувственное восприятие услышанного.

Важнейшее значение для развития речи дошкольников имеет знакомство детей с народным эпосом (колыбельные, прибаутки, поговорки), а также с произведениями сибиряков созвучных народному эпосу. Воспитатель, работая по программе «Речевые родники Сибири» организует разнообразную речевую практику детей, знакомит с новыми грамматическими формами и формируют звуковую структуру речи. Детский фольклор очень важен для становления личности каждого ребёнка. Слушая и повторяя рифмованные строки, ребёнок осваивает простейшие движения и жесты, учится говорить, думать, общаться с окружающими, выражать свои эмоции. Когда ребёнок подрастёт, он уже будет считать культурное наследие своих предков важной составляющей своей жизни. Ритмичный, напевный текст этих произведений любим малышами. Знакомство с простейшими фольклорными формами приводит к обогащению словарного запаса малышей.

Педагог особое внимание уделяется двум направлениям словарной работы с дошкольниками.

1. Освоении ребенком *предметной соотнесенности слов и их понятийного содержания*. Например:

- «А качи, качи, качи, Прилетели косачи.» (косач- глухарь, тетерев-самец)

- «Прилетели гули, сели на воротцах, в красных чёботцах.» (Чёботы — вид сапог с коротким голенищем, мужская и женская обувь с каблуком.)

2. *Правильное понимание многозначных слов*, использование в своей речи антонимов, синонимов; т.е. развитие смысловой стороны речи. Например:

- «Дай, Максим, скорее «*пять*!»» (Быков Вадим)

(«Пять» - рука, цифра)

- «Блины» (Горак Валентина)

(Блины – продукт питания, круги на воде)

Мы по берегу шагали,
В речку камешки кидали,
Раз, два, три, четыре, пять –
Ох и весело кидать!
Папа камень запустил,
И сказал, что это блин.

Оба эти направления взаимосвязаны между собой и работа над смысловой стороной слова становится возможной лишь при условии усвоения детьми предметного, понятийного содержания слова в контексте разделов парциальной программы «Речевые родники Сибири».

Уровень связной речи зависит не только от словарного запаса ребёнка, но и от того, насколько он овладел грамматическим строем языка. Успешно овладеть им ребенок может, когда слышит речь окружающих. Прежде всего, он осмысливает речь взрослого, усваивает грамматический строй и при целенаправленной работе педагога вырабатывает привычку говорить правильно. Помогает ребёнку пройти этот путь наиболее успешно многократное повторение любимых коротких и понятных ему стихотворных произведений. В старших группах происходит уже более обширное знакомство дошкольников с современной поэзией земляков.

Формированию разговорной (диалогической) речи в парциальной программе «Речевые родники Сибири» уделяется большое внимание.

В программе каждая образовательная ситуация направлена на развитие диалогической речи (диалоги о традиционных занятиях сибиряков, о народных праздниках, играх и забавах прошлого и настоящего).

Формирование монологической речи происходит поэтапно: в процессе ответов на вопросы при проведении викторин, составление рассказа по картинкам и т.д.

Важное место в традиционной народной культуре сибиряков занимал праздник. У каждого праздника свой обычай проведения, иногда использование, каких-либо определённых нарядов и конечно исполнение традиционных песен. Это находит отражение и в творчестве современников. Например: «С рождеством» Наталья Герасимова, «Праздник троицы» Галина Казанина», «Прощенное воскресенье» Владимир Быков, «Постные пирожки», «Троица. Июнь» Лариса Елисеева и др.

Проявленный интерес к бытовой деятельности у сибирских поэтов («На покосе вся семья» Александр Береснев; «За сеном!» Александр Кноль; «Убирают комбайны поля» Михаил Сальников) помогает ребёнку выстроить свою вертикаль - неразрывно связывая прошлое с настоящим. («Отдохни, сошка, — сказал дед Тимошка, — теперь не твой час: есть трактор у нас»).

Данная программа знакомит дошкольников с современной поэзией земляков различного возраста, профессий, национальностей объединённых одним – искренней любовью к своей малой Родине, умеющих передать своё восхищение в поэтической форме.

Разнообразно поэтическое творчество сибиряков по жанру, слогу, тематической направленности. Например, стихи, воспевающие красоту природы, способствуют формированию у дошкольников любви к природе родного края. Это как самые простые и меткие четверостишия, так и целые поэмы, воспевающие сибирскую природу поэтами различного возраста и профессий как двадцатого так девятнадцатого века: Иннокентий Васильевич

Федоров-Омулевский (1836 – 1883) «Барабинская степь»; Жаркова Галина (инженер) «Ярко – красная рябина» и многие другие. Наши земляки глубоко переживают порой бесчеловечное отношение современников к природе Сибирского края, которое приводит к экологической катастрофе: Бояринов Владимир «Лесоруб»; Файбушевич Людмила «Человек, внимание, опасно!» ...

Много произведений посвятили сибиряки своей малой Родине – Новосибирску, его малым городам, сёлам и деревням.

- Поэты, воспевающие Новосибирск - Мурыгин Геннадий, Уколова Любовь, Нечунаев Валерий, Сальников Михаил и др.

- Поэты, горячо любящие свои малые города – Василий Закушняк «Бараба»; Алексей Кендрешев «Осенний город Искитим»; «Город Тогучин» Мила Беклемешева и др.

Наши земляки всегда чувствовали своё единство со всей Россией, и это нашло отражение в их творчестве: «Родина» Юрий Карасёв; «Россия» Алексей Проценко; «Единство России» Екатерина Сидорова; «Россия» Соколовская Марина; «Моя родная Русь» Ирина Кононова.

Сибиряки душой чувствуют красоту русского языка - «Любуясь русским словом», Загородняя Юлия, 15 лет; «Язык родной», Раиса Вараксина.

Немало произведений наши земляки посвятили воспеванию подвигов сибиряков во время Великой Отечественной войны: «Завещание», «Памяти Ивана Смолякова – Героя Великой Отечественной войны» Василий Фёдоров; «Уходили парни на войну» Михаил Сальников; «Он убит подо Ржевом» Галина Жаркова; «Мамкины дети» посвящается советскому лётчику гвардии лейтенанту Александру Мамкину (1916–1944), погибшему во время спецоперации «Звёздочка», автор Галина Листопад (Васильева).

Наши современники, потомки переселённых народов (этнические немцы, татары и др) не могли не затронуть тему сложнейшего довоенного времени, переселение в Сибирь, трудности, пережитые их предками: «Мама», Александр Кноль; «Я должен бы родиться на Алтае», Вениамин Колыханов; «В роддом принесли похоронку», Татьяна Савсюк-Функ;

Пережитые страдания, не озлобили сибиряков, насильно переселённых в наш край. Во время ВОВ они героически защищали свою Родину, работали в тылу под девизом «Всё для фронта, всё для победы» («Женщинам тыла», Валентина Крюкова).

Сибирякам «по душе» пришла идея, подхваченная всей страной – шествие «Бессмертного полка» по центральной площади нашего города в день Победы: «В Бессмертном полку» Наталья Фенина; «Бессмертный полк» Петр Корытко.

Множество стихов посвятили поэты-сибиряки великому празднику Дню Победы. («День Победы», Василий Сидоров; «Праздник Победы», «Ко дню Победы», Галина Листопад; «С днём Победы, земляк», Юрий Карасёв и др).

В современных стихах находят место и успехи современников. Галина Никифоровна Зайнулина посвятила своё стихотворение «Дивный мост» возведению нового красавца-моста через Обь.

Обширно и разнообразно по тематике творчество наших земляков.

В быстром подборе необходимого материала помогают созданные электронные каталоги: «Авторский каталог поэтов-сибиряков» и «Тематический каталог».

Особенности парциальной программы по возрастным группам

Младшие группы: вторая младшая и средняя группа.

При проведении занятий в младших группах необходимо учитывать важный момент: не переутомить детей, чтобы сформировать и сохранить интерес детей к художественному слову. Для этого на занятиях необходимо сочетать смену игровых и обучающих приёмов, использовать демонстрационный материал, приёмы квест – игр, давая возможность детям подвигаться.

Цели занятий во второй младшей и средней группах: формирование навыков разговорной речи; развитие способности формулировать ответы на вопросы; развитие восприятия художественных образов и эмоциональных откликов на события в художественном произведении; формирование любви к художественным произведениям (поэзии, народному эпосу, прозе и т.д.).

При проведении занятий используем следующие приёмы: чтение произведения и хоровое проговаривание некоторых строк; чтение текста и пересказ отдельных отрывков с использованием игрушки, картинок, кукольного театра; заучивание наизусть; театрализации, инсценировки отдельных моментов; игры (пальчиковые, подвижные, дидактические).

Детям трёх – четырёх лет следует читать ежедневно, возможно в режимные моменты – во время накрывания на столы младшим воспитателем или после обеда, перед сном. Кроме того, необходимо оборудовать книжный уголок с произведениями по изучаемой лексической теме.

Перспективное планирование в младших группах (Приложение 4, 5) предлагает образовательные ситуации, список рекомендуемой литературы (по ООП, сибирских поэтов, русских поэтов) и итоговое мероприятие. (Приложение 6). Предлагаемая литература носит рекомендательно-избирательный характер. Педагогу всегда предлагается возможность выбора, как произведений в целом, так и отрывков из них, с учетом возраста и возможностей детей.

Накопив некоторый жизненный опыт, дети в средней группе способны уже значительно лучше воспринимать литературный текст, переосмысливать содержание, постигая его внутренний смысл. Появляется интерес к заучиванию отдельных отрывков понравившихся произведений. Это можно использовать при проведении итоговых мероприятий. Дети средней группы способны более эмоционально воспринимать прочитанные произведения. Чаще всего ещё с помощью воспитателя, дети могут дать моральную оценку поступкам героев.

Старшие группы: старшая и подготовительная группа

Дети старших групп всё более совершенствуют умения понимать выразительность языка художественного произведения, красоту поэтического слова. Дети всё лучше понимают юмор, чаще сопоставляют себя с героем произведения, всё лучше различают различные художественные жанры.

Перспективное планирование в старших группах предлагает образовательные ситуации, список рекомендуемой литературы (сибирских поэтов, русских поэтов) и итоговое мероприятие. (Приложение 7, 8, 9)

Предлагаемый список литературы носит также рекомендательный характер и позволяет воспитателю возможность выбора, с учетом готовности детей к восприятию произведения (отрывка).

В старшей группе воспитатель знакомит детей с понятием жанра, жанровыми особенностями сказки, рассказа, стихотворения. Педагог побуждает детей выражать эмоциональное отношение к прочитанному, рассказывать о своём восприятии поступков персонажей, размышлять над скрытыми мотивами их поведения. Воспитывается чуткое отношение к художественному слову, умение замечать яркие описания, эпитеты, сравнения, чувствовать ритм и мелодику стихотворения.

Соответственно, цели занятий в старшей и подготовительной группах:

- формирование умений: связно, последовательно и выразительно пересказывать содержание без помощи вопросов воспитателя; делать выводы, умозаключения, осознавать тему, содержание; красочно описывать красоту природы; эмоционально воспринимать и понимать образное содержание стихотворений, развивать образность речи; видеть и чувствовать красоту сибирской природы в стихотворениях; вызывать желание запомнить и выразительно воспроизводить четверостишья;

- развитие слуховой памяти, эмоционально волевой сферы, совершенствование интонационной выразительности речи.

При проведении занятий, возможно, использование следующих приёмов:

- на занятиях можно объединить новый и старый материал по определённой теме;

- чтение произведений с рассматриванием картинок, репродукций;

- театрализация прочитанного материала;

- чтение произведений при проведении НОД по развитию речи;

- проведение викторин, КВЕСТ игр по прочитанным произведениям.

Данная программа предусматривает включенность родителей в образовательный процесс на всех этапах реализации. Приобщение родителей к решению поставленных задач предполагает установление добрых отношений

между педагогом и родителями, способствующих привлечению последних, для получения воспитанниками положительного опыта, знаний, умений в плане познания историко-культурного наследия сибиряков, к активизации культурного досуга семьи.

Посещение с родителями выставок и музеев нашего города обогащает словарный запас дошкольников, создает предпосылки для наиболее эффективного усвоения речевых умений и навыков. При этом грамматические, лексические и фонетические упражнения проводятся в группе на уже знакомых словах и понятиях.

Кроме того, посещение музеев, театров способствует развитию эмоционального восприятия от увиденного (а не только услышанного). Развитие эмоциональной чувствительности ребенка зарождает желание поделиться полученными впечатлениями, что способствует развитию речевого общения, образного мышления. Желание поделиться постепенно приводит к умению самостоятельно выстраивать связные высказывания, и рассказ о полученных впечатлениях со временем станет для ребенка естественным и нетрудным.

Прогнозируемые конечные (качественные и количественные) результаты Программы относительно адресатов

Основные результаты реализации программы заключаются: в развитии положительных тенденций в формировании самосознания ребенка; выработке как общепринятых гуманных форм и способов общения с природой, так и норм человеческих взаимоотношений; в развитии его коммуникативных способностей за счет органического единства воспитательного и образовательного процесса с использованием современных инновационных программ; в активизации (в ходе изучения произведений Сибирских поэтов) взаимодействия педагогов и родителей для повышения уровня удовлетворенности родителей образовательными услугами учреждения.

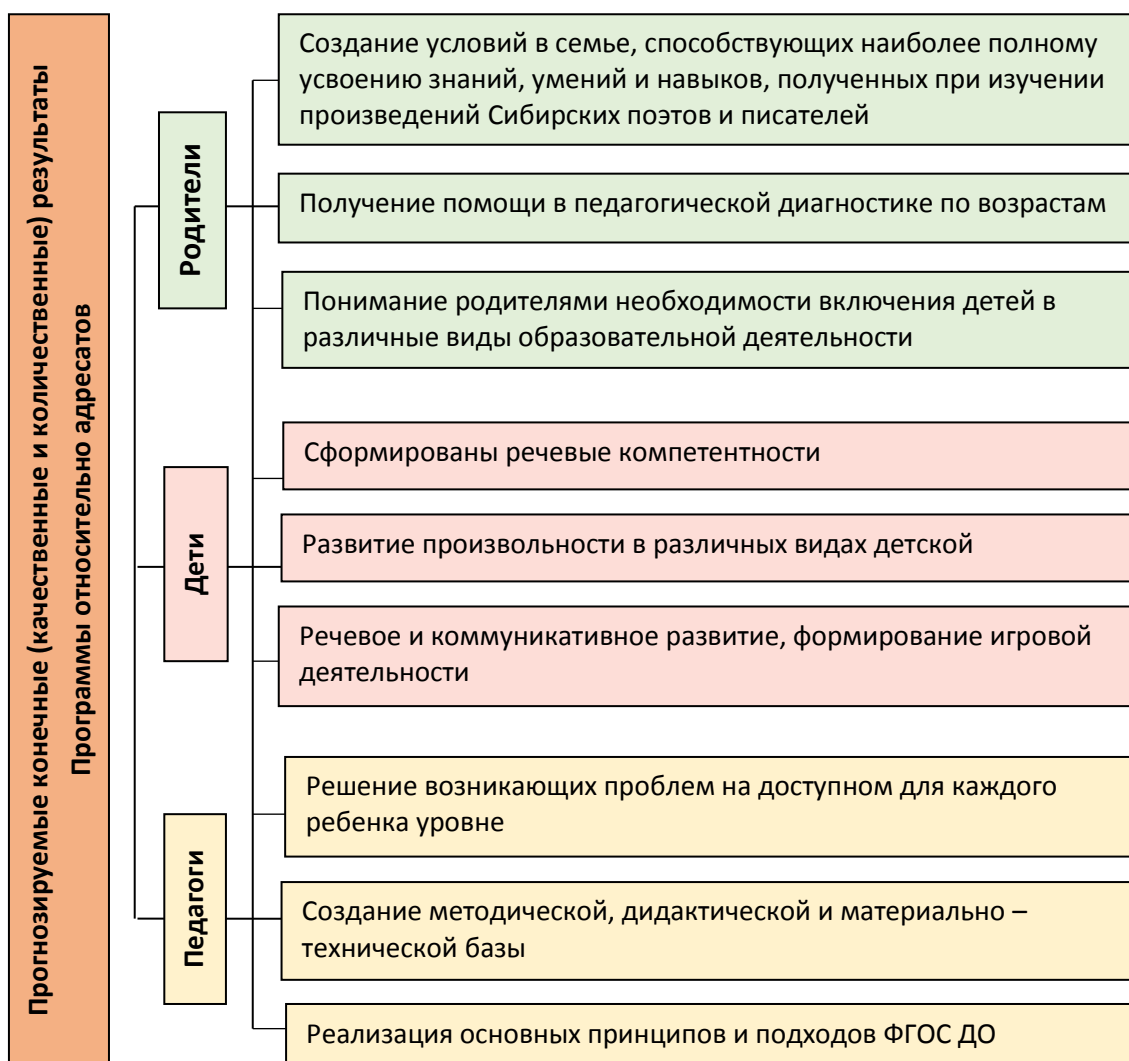

Планируемые результаты образовательной деятельности на этапе завершения дошкольного образования:

1. На достаточном уровне развит активный словарь с учетом социокультурных традиций и обычаев сибирского края;
 - дети безошибочно пользуются обобщающими словами и понятиями, хорошо понимают смысл услышанных или произносимых слов, знакомы с многозначными словами, подбирают синонимы и антонимы;
 - чистая, грамматически правильная, выразительная речь;
 - самостоятельно пересказывают сказки, рассказы как в прозе, так и в стихотворной форме, понимают и сочиняют загадки;
 - сформированы представления о закличках, скороговорках, чистоговорках, прибаутках, потешках Сибирского края;

- хорошо владеют диалогической и монологической речью, используют её в коллективных обсуждениях, выдвигают гипотезы, используют речевые формы убеждения, владеют культурными формами выражения несогласия с мнением собеседника;
- умеют принять позицию собеседника.

2. Сформировано представление о народном творчестве сибиряков, поэтов Сибирского края.

3. Проявляют устойчивый интерес к истории родного края; любовь к сибирской природе; уважение к людям, проживающим в нашем Сибирском крае.

Планируемые результаты образовательной деятельности по возрастам отражены в картах наблюдений. (Приложение 10)

Формы подведения итогов: воспитатель осуществляет регулярное наблюдение за проводимыми мероприятиями, решением поставленных задач: формирование у детей любви к родному краю; интереса к его истории, становление духовно-нравственно зрелой личности, расширение словарного запаса, речевое развитие дошкольников и т.д.

Педагог заполняет Карты наблюдения (2 раза в год, в начале и конце года).

Критерии и показатели эффективности реализации Программы

Критериями эффективности реализации инновационной деятельности является наличие нормативно-правовых, материально-технических, методических ресурсов, обеспечивающих создание условий для развития у детей дошкольного возраста устной речи и культуры речевого общения с окружающими на основе овладения социокультурным наследием сибиряков.

Направление результативности	Качественные показатели	Количественные показатели
научная	размещение информации, публикации на сайте МКДОУ д/с № 346 и в научных изданиях	количество публикаций
методическая	разработка методических рекомендаций, семинары, конференции, авторские программы	количество рекомендаций, разработок, проведённых конференций и семинаров

	создание сборника методических рекомендаций (содержание занятий, конспекты мероприятий и т.п.)	количество публикаций
	усовершенствование развивающей предметно-пространственной среды	обновление соответственно тематическому планированию
	постепенное увеличение уровня профессиональных знаний и умений в области применения новейших современных программ, технологий, приемов и методов	количество публикаций
социальная	доступность продуктов инновационной деятельности	обновление информации на сайте МКДОУ д/с № 346 – не реже 1 раза в три месяца, публичный отчет о реализации программы инновационной деятельности – не реже 1 раза в год

Ресурсы (бюджет проекта)

Специальные условия обучения и воспитания детей дошкольного возраста с детьми дошкольного возраста в МК ДОУ д/с 346 определены требованиями ФГОС ДО и следующими параметрами:

Кадровое обеспечение парциальной образовательной программы

Воспитатели: убежденность в целесообразности изучения творчества сибирских поэтов; компетентность в реализации парциальной программы; совершенствование в организации и проведении занятий, творческих мероприятий по развитию речи и культуры речевого общения с окружающими на основе овладения социокультурным наследием сибиряков.

Заведующий организует предметно-развивающую среду; методист обеспечивает методической литературой; музыкальный руководитель подбирает музыкальный репертуар.

Материально-техническое обеспечение программы

В дошкольном учреждении создана материально-техническая база для развития детей, ведется систематически работа по совершенствованию предметно-развивающей среды.

- В ДООУ создан комплексно-краеведческий музей «Исток», включающий в себя несколько музейных отделений: «Музей Космоса», «Сибирякам-героям посвящается...», «Краеведение» и «История русской избы»;
- дошкольные групповые ячейки;
- кабинеты специалистов для проведения занятий;
- музыкальная гостиная, музыкальный зал;
- компьютеры, телевизор, возможность презентации дидактических пособий;
- ширма для кукольных представлений;
- аудиоаппаратура, музыкальные инструменты (фортепиано, аккордеон, синтезатор);
- в библиотеке учреждения в достаточном объеме представлена литература (психолого-педагогическая, развивающая, занимательная, художественная);
- наличие сюжетных игровых уголков, игр, игрушек и т.п.
- наличие дидактических пособий, расходных материалов (бумага, ткани, краски, карандаши и т.д.);
- в групповых комнатах имеются речевые уголки, уголок интересных вещей, уголки детской книги, уголок театрализации (дидактические игры, наборы предметных и сюжетных картин, книжные иллюстрации с последовательным изображением сюжета сказки, детская художественная литература, игрушки тематические, театрализованные игрушки.), библиотека, аудиотека. Детские иллюстрированные книги. Портреты писателей и поэтов. Наборы предметных и сюжетных картин. Книги со сказками, стихотворениями, рассказами, познавательного характера с качественными иллюстрациями. Аудиозаписи с произведениями фольклора.

Научно-методическое обеспечение программы

1) Основная общеобразовательная программа МКДООУ д/с №346 города Новосибирска.

2) Основная образовательная программа дошкольного образования «От рождения до школы» под редакцией Н.Е.Вераксы, Т.С.Комаровой, М.А.Васильевой.

3) Программа О.С.Ушаковой «Развитие речи детей 5-7 лет»

4) Программа, учебно –методическое пособие «Приобщение детей к истокам русской народной культуры», авторы: О. Л. Князева, М. Д. Маханева,

5) Программа нравственно – эстетического воспитания детей дошкольного возраста Е.В. Пчелинцева «Непреходящие ценности Малой Родины»».

Программой предусматривается **организация предметно – пространственной** среды группы. Для организации самостоятельной деятельности ребенка в группе создаются специальные *центры активности*:

- «Центр познания», который обеспечивает решение задач познавательно-исследовательской деятельности детей (развивающие и логические игры, речевые игры, «наборы», альбомы, соответствующие изучаемой теме);
- «Центр творчества», который обеспечивает решение задач активизации творчества детей (режиссерские и театрализованные, музыкальные игры и импровизации, художественно-речевая и изобразительная деятельность);
- «Игровой центр», который обеспечивает организацию самостоятельных сюжетно-ролевых игр;
- «Литературный центр», который обеспечивает литературное развитие дошкольников согласно программе (альбомы сибирских поэтов с иллюстрациями и др.).

Самостоятельная деятельность детей опирается на знания и умения, приобретенные в процессе совместной со взрослым деятельности, обеспечивает практическое применение наработанных умений, переход к творческой деятельности.

Таким образом, в старшем дошкольном возрасте источником динамичного развития детского общества выступает творчество (народное творчество) как процесс групповой и индивидуальной самореализации.

Возможные риски при реализации Программы

Планирование работы по Программе осуществляется на основе анализа проблемы и полученных результатов. В ходе реализации парциальной Программы «Речевые родники Сибири» в МК ДОУ д/с №346 допустимы риски и неопределенности. Программа основана на постоянной обратной связи, позволяет выявить конкретные риски скоординировать систему мер, направленную на минимизацию рисков.



Механизмы внутренней оценки эффективности реализации Программы

Важным является анализ данных психолого-педагогического обследования и определение адекватности и эффективности средств и форм сопровождения ребенка в воспитательно-образовательном процессе.

Цель достигается за счет организации отслеживания динамики развития каждого воспитанника и, как следствие, анализа эффективности проведенных занятий, викторин, театральных постановок, квест игр и др. Данный процесс представлен схемой.

ДД – дифференциальная диагностика, УО – углубленное обследование,

А – анализ полученных данных, РР – коррекционно-развивающая работа, ДДР – диагностика динамики развития.

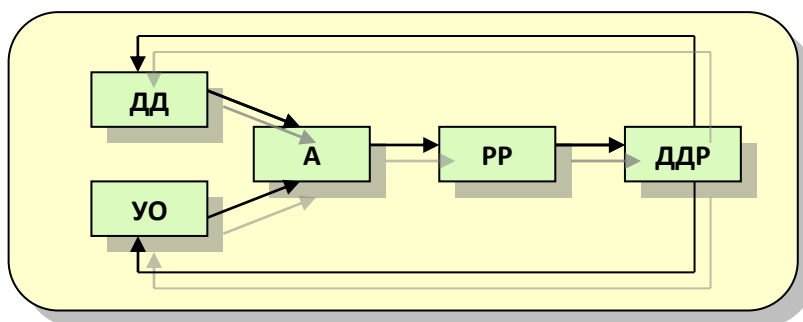

По результатам диагностики специалисты имеют заполненные документы, в которых определен уровень развития ребенка.

Эффективность реализации парциальной программы достигается планомерной работой всех участников педагогического процесса на протяжении всего учебного года.

Ожидаемые внешние эффекты

Распространение и внедрение Программы на уровень учреждения, затем на муниципальный уровень.

Используя опыт работы по данной парциальной Программе, будет возможна наиболее продуктивная развивающая деятельность в заинтересованных учреждениях.

Разработанная система позволит заинтересованным образовательным организациям быстрее ввести в систему своей работы преобразования для более продуктивного развития детей не только дошкольного возраста, но и младшего школьного возраста.

Результаты реализации Программы

В текущий период работа по проекту находится на этапе практической реализации. За 2021-2022 учебный год в группе №34, реализующей на практике данную парциальную программу, были проведены входящая и итоговая диагностики по оценке развития детей.

В процессе работы по проекту подтверждена правильность выбора значимых целей и маршрутов обучения детей. Отчетливо видна положительная динамика в развитии детей дошкольного возраста.

Динамика развития по целевым ориентирам Программы за 2021-2022 учебный год (подготовительная группа в % соотношении)

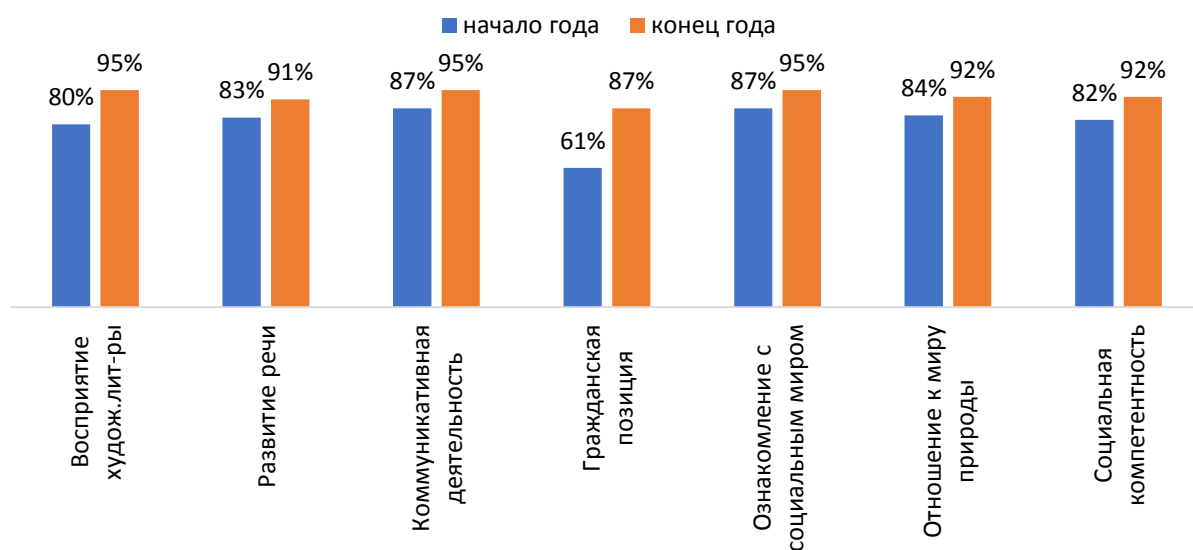

Перспективы развития Программы

Консолидация усилий специалистов нашего учреждения, родителей, участвующих в реализации парциальной программы, обеспечивает систему, которая позволяет эффективно развивать речь ребёнка дошкольного возраста на основе ознакомления с поэзией сибиряков разных поколений и национальностей.

Парциальная программа функционирует на этапе практической реализации. Все это время происходит корректировка теоретической, правовой основы и практической части. Программа будет интересна образовательным учреждениям, реализующим программы дошкольного образования и начального общего образования.

Библиография

1. Арушанова А.Г. Речь и речевое общение детей: Книга для воспитателей детского сада. -- М.: Мозаика-Синтез, 2000. -- 272 с.
2. Гербова В.В. Развитие речи в детском саду. –М.: Мозаика-Синтез, 2014.
3. Глухов В. П. Формирование связной речи детей дошкольного возраста с дошкольниками. - Управление ДООУ № 8,2015
4. Князева О. Л., Маханева М. Д. Развитие у детей представлений об истории и культуре: программа [текст]/ – М.: Академия, 2012
5. Максаков А.И. Воспитание звуковой культуры речи дошкольников. -М.: Мозаика-Синтез, 2005-2010.
6. Маханева, Н.Д. Нравственно-патриотическое воспитание: Развитие у детей представлений об истории и культуре Н.Д. Маханева [текст]/ – М.: ТЦ. 2011
7. Нищева Н.В. Развивающие сказки: Цикл занятий по развитию лексического состава языка, совершенствованию грамматического строя речи, развитию связной речи у детей дошкольного возраста - учебно-методическое пособие-конспект. - Санкт-Петербург: Детство-пресс, 2002 год. - 47 с
8. Новицкая М. М., Соловьева Е. В. Наследие: программа нравственно-патриотического воспитания [текст]/ – М.: Академия, 2013
9. Программа воспитания и обучения в детском саду/ Под ред. М.А. Васильевой, В.В. Гербовой, Т.С. Комаровой - М.: Мозаика-Синтез, 2007 - С. 130 - 132.
10. Развитие речи у детей дошкольного возраста / Под ред. Ф.А. Сохина. - М.: Просвещение, 2001.
11. Ушакова О. С. Развитие речи дошкольников.-М.: издательство Института
12. Ушакова, О.С. Развитие речи дошкольников / О.С. Ушакова. – М.,
13. Эльконин, Д.Б. Развитие речи в дошкольном возрасте / Д.Б. Эльконин. – М., 1969
14. Чингиз Айтматов «Родной язык не забывают»
<http://www.mediasprut.ru/public/vip/aitmatov.shtml>
15. Российский литературный портал «стихи.ру» <https://stihi.ru/>